

IDENTIFICATION SHEET

Identification tag / Product type (write up):

Final inspection:

Name:

Signature:

EN

Warranty conditions:

1. On this product is applied 24 months warranty from the date of sale. The warranty is applied for material and manufacturing defects.
2. The warranty has to be applied in the business organization, where the product was bought, or in authorized service repair shop.
3. **Properly filled Certificate of Warranty and a copy of acquiring document have to be advanced when applying the warranty. Do not pull down the identification card. It has to be readable and undamaged for the whole warranty period.**
4. Any defect that has occurred must be repaired immediately after finding it, the user is fully responsible for defects resulting from the continued use of the product without the original defect being repaired.
5. The product has to be used entirely to the purpose, which it is determined for, the user has to follow the instructions mentioned in the instructions for use. Producer / distributor is not responsible for defects caused by incompetent handling in conflict with the instructions for use.
6. The product has to be used, treated, maintained and stored properly according to directions mentioned in the instructions for use.
7. The warranty proceedings can be initiated, if the product under claim has been sent complete in original package, carefully packed and secured against harm. The owner is obliged to advance the product under claim properly cleaned up, hygienically flawless due to common hygienic principles. The owner cannot ask the seller to do basic maintenance or cleaning of the product during claim proceedings.
8. Every defect has to be claimed immediately
9. The warranty is forfeit if the defects were caused by forbidden overloading, accident, violence or incompetent intervention into the product or incompetent handling.
10. Warranty period cannot be interchanged with using period, i.e. period, for which, when used and treated properly including maintenance, the product, in respect of its characteristics, given purpose and difference in construction, can be used properly.
11. The engineering solution does not guarantee the ideal direction trails.

DE

Gewährleistungsbedingungen:

1. Es gibt auf das Produkt einen Gewährleistungsanspruch von 24 Monaten. Die Gewährleistungsfrist beginnt mit dem Tage des Kaufes der Ware. Die Gewähr wird ausschließlich für Mängel des Materiales und Herstellungsfehler übernommen.
2. Wenden Sie sich im Reklamationsfall ausschließlich an Ihren Fachhändler, bei dem Sie die Ware gekauft haben.
3. **Um den Gewährleistungsanspruch geltend machen zu können, muss der Kassenbon und der ordentlich ausgefüllte Garantieschein vorgelegt werden. Das Identifikationsetikett am Produkt muss während der Gewährleistungsfrist unbeschädigt und lesbar erhalten bleiben. Erst dann kann das Reklamationsverfahren eröffnet werden.**
4. Der Gewährleistungsanspruch wird nach betreffenden Absätzen des BGB geregelt.
5. Das Produkt muss gemäß Bedienungsanweisung und nur zum Zweck, zu welchem es bestimmt ist, gebraucht werden. Für Schäden, welche aus Grunde des unsachgemäßen Gebrauchs in Widerspruch mit Gebrauchsanweisung entstanden haben, ist der Hersteller / Vertriebsfirma nicht verantwortlich!
6. Das Produkt muss ordentlich gepflegt, gewartet und gelagert werden. (Siehe Bedienungsanweisung)
7. Das Reklamationsverfahren wird erst dann eröffnet, wenn die Ware komplett, ordentlich eingepackt und gegen mögliche Beschädigung gesichert, zugestellt wird. Der Inhaber des Produktes ist verpflichtet, die reklamierte Ware in einem sauberen Zustand vorzulegen. Der Inhaber kann während des Reklamationsverfahren vom Hersteller / Vertrieb nicht verlangen, eine übliche Wartung oder Pflege durchführen zu müssen.
8. Jeder Mangel ist sofort anzumelden und muss möglichst schnell beseitigt werden. Für Folgeschäden, welche durch Nichtbeseitigung von ursprünglichen Schäden entstanden haben, ist der Verbraucher völlig verantwortlich.
9. Es wird keine Gewähr übernommen für Mängel oder Schäden, welche auf Grund einer unrichtigen Benutzung entstanden haben; Z. B. durch unerlaubte Überlastung, Unfall, Gewalt oder durch ein unsachgemäßes Eingreifen in das Produkt. Keine Gewährleistung wird übernommen für natürliche Abnutzungserscheinungen (Verschleiß), für mechanische Beschädigung oder Verschmutzung (des Bezugs, der Plastik-Teile, der Bremsen, des Felgenprofils); auf einen Reifendefekt bezieht sich keine Gewährleistung.
10. Die Gewährleistungsfrist darf nicht mit einer Gebrauchszeit verwechselt werden. Die Gebrauchszeit ist eine Dauer, in welcher ein Produkt verwendet wird. (Falls regulär gebraucht, gepflegt, gewartet; mit Berücksichtigung von seinen Eigenschaften, seiner Konstruktion etc.)
11. Technische Lösung des Gestells kann nicht eine ideale Spurführung garantieren. Da wird keine Gewähr übernommen.

Date of sale (day, month, year): _____ Name (block letters), phone number, stamp and signature of the seller: _____



- User Guide (EN)**
- rehab-stroller
- Gebrauchsanweisung (DE)**
- Reha-Kinderwagen
- Návod k použití (CZ)**
- kočárek zdravotní
- Návod na použitie (SK)**
- kočík zdravotný

TOM 5
(ver. Clipper / sizes: MINI, STD, MAXI)



Manufacturing and Distribution:

PATRON Bohemia a.s.
Českolipská 3419, 27601 Mělník, Česká Republika
tel.: +420-315 630 111
http:// www.patron.eu



SCHEMA



pic. 1

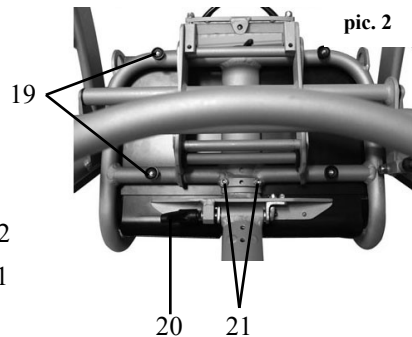

pic. 2

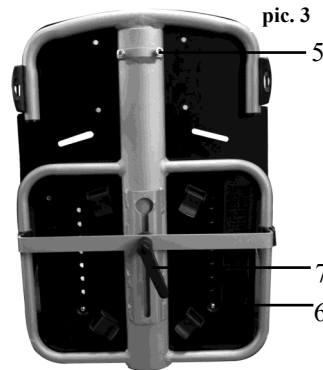

pic. 3

CZ

Podmínky užití:

1. Kupující je oprávněn uplatnit právo z vady, která se vyskytne u spotřebního zboží v době 24 měsíců od převzetí.
2. Výrobek musí být používán výhradně k účelu, ke kterému je určen a uživatel se musí řídit pokyny uvedenými v návodu k použití. Za škody vzniklé na výrobku z důvodu neodborného zacházení v rozporu s „Návodem k použití“ výrobce neodpovídá.
3. Výrobek musí být řádně užíván, ošetřován, udržován a skladován dle pokynů uvedených v návodu k použití.
4. Každou vzniklou závadu je nutné ihned po jejím zjištění opravit. Za závady vzniklé následkem dalšího používání výrobku, aniž by původní závada byla opravena, nese plnou zodpovědnost uživatel.
5. Reklamací musí být uplatněna u prodejce (včetně prodeje přes internet, či alternativních), kde byl výrobek zakoupen. Uplatnění reklamací se řídí příslušnými paragrafy Občanského a jiných zákonů ČR.
6. Při uplatnění reklamací musí uživatel nezpochybnitelně prokázat, že u prodejce zboží/výrobek zakoupil. Pro urychlení vyřízení reklamací se uživateli doporučuje předložit doklad o koupi výrobku a vyplněný poslední list návodu podmínky užití s výrobním číslem reklamovaného zboží.
7. Výrobce opatřuje výrobek identifikačním štítkem. Jsou-li údaje na identifikačním štítku nečitelné, či chybí-li úplně, může být uživatel vyzván, aby totožnost reklamovaného zboží doložil.
8. Reklamační řízení lze zahájit, jestliže je reklamované zboží zasláno pečlivě zabalené a zajištěné proti poškození. Velmi vhodné je zboží zaslat v originálním obalu. Za poškození reklamovaného zboží vzniklého při jeho zaslání výrobce nezodpovídá. Majitel je povinen předložit reklamované zboží čisté a hygienicky nezávadné, dle obecných hygienických zásad. Majitel nemůže při reklamaci požadovat, aby v průběhu reklamačního řízení za něj byla provedena základní údržba nebo čištění výrobku.
9. Uplatnění práva z vady se nevztahuje na opotřebení věci způsobené jejím obvyklým používáním, zejména na znečištění, opotřebení, či poškození potahu, plastových dílů, opotřebení brzd, opotřebení dezénu či defektu pneumatik. Uplatnění práva z vady také pozbývá platnosti, byly-li závady způsobeny nedovoleným přetěžováním, nehodou, mechanickým poškozením, násilím nebo neodborným zásahem do výrobku či neodborným zacházením s ním.
10. Technické řešení podvozku nezaručuje ideální vedení stopy, proto tato skutečnost nemůže být předmětem reklamací.
11. Doba uplatnění práva z vady nelze zaměňovat s užitnou dobou, tj. dobou po kterou při správném používání a správném ošetřování, včetně údržby, lze zboží vzhledem ke svým vlastnostem, danému účelu a rozdílnosti v konstrukci řádně užívat.

SK

Záručné podmienky:

1. Na výrobok sa vzťahuje záruka 24 mesiacov odo dňa predaja. Záruka sa vzťahuje na vady materiálu a výroby.
2. Výrobok musí byť riadne užívaný, ošetrovaný, udržiavaný a skladovaný podľa pokynov uvedených v návode k použitiu.
3. **Pri uplatnení záruky musí byť predložený riadne vyplnený záručný list a kópia dokladu o zakúpení. Identifikačný štítok s výrobným číslom musí zostať čitateľný a nepoškodený. Pri nepredložení týchto dokladov a nesplnení týchto podmienok nie je možné, aby sa začala vybavovať reklamácia.**
4. Záruka musí byť uplatnená v obchodnej organizácii, kde bol výrobok kúpený či v autorizovanej servisnej opravne.
5. Reklamačné riadenie možno zahájiť, pokiaľ je reklamovaný tovar zaslaný kompletne, dôkladne zabalené a zaistené proti poškodeniu. Majiteľ je povinný predložiť reklamovaný tovar riadne vyčistený a hygienicky nezávadný podľa obecných hygienických zásad. Majiteľ nemôže pri reklamácii požadovať, aby miesto neho bola prevedená základná údržba alebo čistenie vecí v priebehu reklamačného riadenia.
6. Každú vzniknutú záadu je nutné reklamovať či opraviť ihneď po jej zistení. Za záady vzniknuté neopravením pôvodných záad a ďalším v nesie zodpovednosť užívateľ.
7. Záruka stráca platnosť, ak záady boli spôsobené nedovoleným preťazovaním, nehodou, násilím alebo neodborným zásahom do výrobku či neodborným zachádzaním s ním.
8. Záruka sa nevzťahuje na súčiastky podliehajúce prirodzenému opotrebeniu, hlavne na opotrebenie, znečistenie a poškodenie potahu, plastových dielov, opotrebenie brzd, opotrebenie dezénu kolies a na defekt pneumatiky. Záruka sa tiež nevzťahuje na ktorúkoľvek časť výrobku mechanicky poškodené.
9. Záručnú dobu nemožno zamieňať s užitnou dobou, t.j. dobou, počas ktorej pri správnom používaní a správnom ošetrovaní vrátane údržby možno tovar vzhľadom ku svojim vlastnostiam, danému účelu a rozdielnosti v konštrukcii riadne užívať.
10. Výrobok musí byť používaný výhradne k účelom, ku ktorým je určený a užívateľ sa musí riadiť pokynmi uvedenými v návode k použitiu. Za škody vzniknuté na výrobku z dôvodu neodborného zaobchádzania v rozpore s „Návodom na použitie“ výrobca/distribútor nezodpovedá.

BASIC TECHNICAL DATA

Technical specification:	Technische Daten:	Technické údaje:	Technické údaje:	T5S MINI	T5S STD	T5S MAXI
Backrest height (mm)	Rückenlehnenhöhe (mm)	Výška opěrky zad (mm)	Výška opierky chrbta	440-570	510-680	550-700
Seat depth (mm)	Sitztiefe (mm)	Hĺbka sedačky (mm)	Hĺbka sedačky	185-240	230-330	290-400
Seat width (mm)	Sitzbreite (mm)	Šírka sedačky (mm)	Šírka sedačky	190-290	250-350	290-390
Seat to footrest (mm)	Unterschenkellänge (mm)	Vzdialenosť sedačka-podnožka (mm)	Vzdialenosť sedačka-podnožka	90-260	120-360	120-390
Backrest angle	Rückenlehnenwinkel	Náklon opěrky zad	Náklon opierky chrbta	0°-170°	0°-170°	0°-170°
Seat angle	Sitzwinkel	Náklon sedačky	Náklon sedačky	+38/-28°	+38/-28°	+38/-28°
Total length (mm)	Gesamtlänge (mm)	Celková dĺžka (mm)	Celková dĺžka (mm)	770 (870*)	770 (880*)	770 (880*)
Total width (mm)	Gesamtbreite (mm)	Celková šírka (mm)	Celková šírka (mm)	595	640	675
Total height / with handle (mm)	Gesamthöhe / mit Schiebergriff (mm)	Celková výška / poloh.vodítkom (mm)	Celková výška / poloh.vodítkom (mm)	950/1110	950/1110	970/1180
Total weight (kg)	Gesamtgewicht (kg)	Celková hmotnosť (kg)	Celková hmotnosť (kg)	18,0	19,0	20,0
Maximum load (kg)	Maximale Beladung (kg)	Nosnosť (kg)	Nosnosť (kg)	40,0	40,0	50,0
Folded stroller length (mm)	Länge gefaltet (mm)	Dĺžka zloženého kočárku (mm)	Dĺžka zloženého kočíku (mm)	860 (870*)	880 (890*)	890 (900*)
Folded stroller width (mm)	Breite gefaltet (mm)	Šírka zloženého kočárku (mm)	Šírka zloženého kočíku (mm)	595	640	675
Folded stroller height (mm)	Höhe gefaltet (mm)	Výška zloženého kočárku (mm)	Výška zloženého kočíku (mm)	370	390	430

(*)...Version with front fixed wheels
 (*)...Version mit Starren Rädern

(*)...Verze s předními pevnými koly
 (*)...Verzia s prednými pevnými kolesami

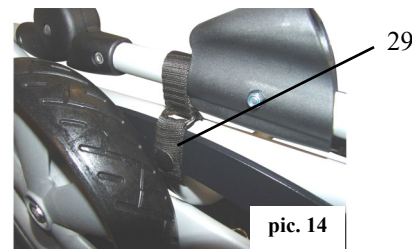
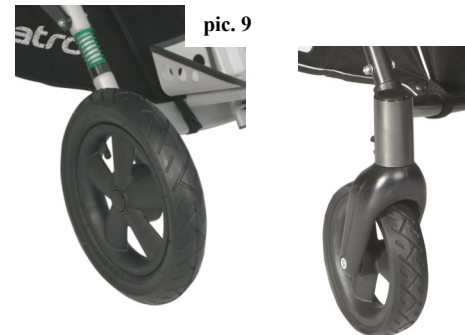
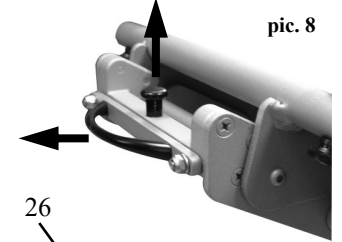
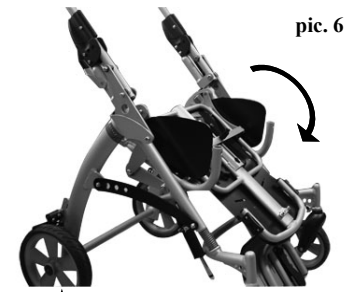
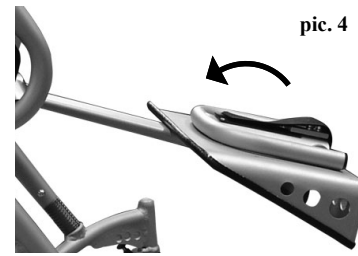

Dear customers,

multipurpose fully foldable aluminum Rehab-stroller of new generation - TOM 5- is designed for both short and long term stay of children with special needs. Brand new full-aluminum chassis of Tom 5 is produced by new high-tech ALUX production technology. Stroller excels in the high-tech design and high durable construction of seat and chassis. Products is ranked among the lightest strollers in its category. TOM 5 unique design of the seat features enables the user to apply enhanced range of special fixing accessories. Stroller's size range is determined for occupants with a very wide variety and levels of disabilities and requirements. In case you are not fully sure about the usage of the product while reading user guide, please contact your local official distributor for advise. Enjoy life to the full with TOM 5 !



..... **SAFETY AND WARNING NOTES:**

① **CAUTION! Any load attached to the handle (bag, ...) affects the stability of the stroller!**

② **The side padded frame covers must be used properly all the time!**

③ **Recommended tire air-pressure: 230 / 230 kPa**

⑥ **Footrest velcro lock must be properly tightened while using stroller!**



.....maximum load.



.....weight of the product

WARNING! Keep fingers out of any moving parts when operating with the stroller.

WARNING! Never leave your child unattended! Even if the belts and brakes are in use.

WARNING! Check before use that all locking devices are properly locked and all safety equipments are properly used.

WARNING! Check before use that seat unit is properly locked in the chassis interface.

WARNING! The seat unit is not suitable for a child younger 6 months.

WARNING! This product must not be used while jogging or in-line skating.

WARNING! The seat unit must not be used in motor vehicles as the car seat.

ATTENTION! Read this manual carefully before the first use of the stroller, as well as keep it for further reference. Safety of a child might be in danger in case you will not follow the instructions and safety notices mentioned I the user guide.

- The attendant must be familiar with the instructions of this manual.
- Professional medical advice regarding the suitability of this product must be sought before use.
- Always make sure, before departure, the child is comfortable, and that clothes and rugs etc, are tucked in, so they do not fall in the wheels.
- The stroller MUST NOT be used as a seat for a child while traveling in motor vehicle or bus.
- Ensure that child is clear of moving parts before making adjustments, to avoid any injury.
- When angle-positioning and adjusting the seat and backrest act accordingly to avoid sudden uncontrolled movements.
- Change of the seat direction must be done without the occupant and with empty seat unit.
- Do not allow the child to climb unassisted into and out from the stroller.
- Always apply the parking brakes, when getting in and out the stroller.
- Ensure yourself that the fixing accessories, safety bar and other equipment is fitted and adjusted correctly.
- Do not stand on the footrest.
- The brakes must be engaged at all times when the stroller is not moving.
- Getting over the curb practice firstly with an empty stroller.
- The stroller is not designed to be driven down the stairs.
- The attendant must take precautions against the fire risk. In buildings, check the location of fire exits and ensure procedures are understood.
- Do not let children play with or hang on the stroller.
- During the drive keep full attention, to avoid any dangerous situation or collisions.
- Do not overload the stroller. Overloading of a chassis, seat, bag or basket causes reduction of stability of the stroller.

ÚDRŽBA

Pri dodržiavaní uvedených inštrukcií vám bude kočik slúžiť dlho, služby Vášho servisného strediska nebudete potrebovať.

- Pravidelne kontrolujte uzáver rukovátka, zaistenie hrazdičky, úchyty na kočíku, spoje, podnožku a poistku rukovátka, aby boli stále v dobrom a funkčnom stave. Brzdy, kolesá a poľah kočíka sú opotrebitelné časti kočíka, preto by mali byť vymenené vždy, keď to bude nutné.
- Kočík by mal byť každých 12 mesiacov skontrolovaný odborníkom.
- Odporúčame po 24 mesiacoch navštíviť servisné oddelenie.
- Kočík môže byť opravovaný len zamestnancami servisných stredísk výrobcu alebo odborníkmi touto firmou poverenými.
- K opravám môžu byť použité len originálne náhradné diely dodávané výrobcom.
- Rotačné a posuvné časti kočíka pravidelne ošetrujte mazadlami v spreji (napr. WD 40), minimálne každých šesť mesiacov. Nikdy nepoužívajte olej alebo vazelinu. Dbajte na to, aby ste nepoužili príliš veľké množstvo mazadiel (spôsobiloby to zanesenie špiny medzi otáčajúcimi sa časťami). Zvyšné mazadlo utrite.
- Skladanie a rozkladanie kočíka by malo byť vždy veľmi ľahké. Pokiaľ to nie je tak, prečítajte si zvonu príslušné odstavce v návode na použitie.
- Kontrolujte pravidelne tlak v pneumatikách.
- Kodvozok, plasty a kolesá môžete umývať teplou vodou s prídavkom bežného saponátu.
- Poľah kočíka môžete čistiť handričkou namočenou v teplej vode, prípadne vyprať v rukách (max. 40°C).
- Nikdy kočik nečistite abrazívnymi čistiacimi prostriedkami, prostriedkami s prídavkom amoniaku, bieličmi a liehovými čistidlami.
- V prípade, že bol kočik vo vlhkom prostredí, utrite ho savým materiálom a nechajte v teple usušiť.
- Kočík ukladajte na suchom a bezprašnom mieste pri odporúčenej teplote 5-20°C.
- Pravidelne kontrolujte a doťahujte skrutkové spoje.
- Ak sa používajú ovládacie lanká (brzdy, teleskopy, naklápanie), pravidelne je kontrolujte a v prípade potreby nastavte a namažte.

POZNÁMKA

Zmeny na všetkých výrobkoch spoločnosti PATRON Bohemia a.s. sú vyhradené.

SCHEMA - POPIS:

- | | |
|---|--|
| 1. Rukovátka | 15. Aretácia predného kolesa |
| 2. Kľb rukovátka | 16. Zadné koleso pevné |
| 3. Uzáver rukovátka | 17. Brzda zadného kolesa |
| 4. Chrbtová opierka | 18. Úchyty kočíka |
| 5. Imbus.skrutky výškového nastavenia chrbtovej opierky | 19. Plast.matice na nastavenie šírky sedátka |
| 6. Plast.matice výškového nastavenia chrbtovej opierky | 20. Páčka uhlového nastavenia podnožky |
| 7. Poistka uhlového nastavenia chrbtovej opierky | 21. Imbus.skrutky na nastavenie hĺbky sedátka |
| 8. Úchyt striešky | 22. Imbus.skrutky na nastavenie dĺžky podnožky |
| 9. Poistka zámku sedačky | 23. Imbus.skrutky na nastavenie uhlu stúpačky |
| 10. Zámok sedačky | 24. Doštička na nastavenie uhlu stúpačky |
| 11. Páčka uhlového nastavenia sedačky | 25. Suchý zips zaistenia stúpačky |
| 12. Hrazdička | 26. Stúpačka |
| 13. Podnožka | 27. Bočný chránič rámu |
| 14. Predné koleso otočné | 28. Bedrová opierka |

- Make the full attention, when manipulate with the stroller, not to injure the child or yourself.
- If it is possible, always use drive-up ramps or lift to overcome any access restrictions.
- Always lift the stroller in two persons.
- Never transport the stroller when you and/or assistance are not sure if you can transport the stroller with the child safely.
- When you drive the stroller on the road, follow the road traffic regulations.
- Do not use the stroller for any other purposes than it is designed for.
- The stroller is designed to carry only one child.
- Do not use any other than original PATRON accessories designed for this product.
- When the stroller is folded and unfolded, the user guide must be followed carefully, to avoid any damage on the construction what could affect the product stability.
- In case of apparent defect, which limits product's safe using (e.g. damage of chassis, part falls away or other optically visible defects, cracks etc.) it is necessary to stop using the product immediately and contact your local official distributor or service centre.
- Company PATRON does not bear any responsibility for the damages caused by using other than original PATRON accessories supplied by this company.
- Company PATRON does not bear any responsibility for the damages and accidents caused by inappropriate use of this product.

USER GUIDE

1) Chassis:

Assembling the stroller (with attached seat):

Place folded stroller on wheels. Unbutton and release the transport safety-catch on frame. To open the undercarriage stay between the rear wheels and hold handle tightly. Move handle up and backwards until the handle folding release is fully locked in its end position. To check the locking position, move upwards the handle to ensure that both mechanism are fully locked (the undercarriage must not start folding). Pull the seat tilt-in-space adjustment lever and move the seat to the requested position. Release backrest recline adjustment lever and set the position of backrest. Tighten lever properly. Release the footrest angle adjustment lever, set the position of footrest and tighten lever again. Unfold the footplate and lock it by velcro fastener. Attach the safety bar. Attach and adjust fixation accessories if needed. The stroller is assembled.

Folding the stroller (with attached seat):

Apply the parking brake and take off the safety bar. Release the footrest angle adjustment lever, set the position of footrest a bit less than horizontally, ca. 20 degrees (pic.4). Release the footrest velcro lock and close the footplate (pic.4). Release the backrest recline adjustment lever and push backrest as far as possible forward, towards the seat base. (It is recommended to take out the exceeding fixing accessories and adjust the seat width by side plates to the maximum limit, which enables to decrease the size of the folded seat). Tighten the lever. Unzip the padded frame covers partially and pull over the locking mechanism upwards. Pull the seat tilt-in-space adjustment lever and set the position of the seat to tilt forward to maximum (pic.6). Lift the handle folding release movable parts (pic.6) on both sides and fold the handle forward towards the front wheels. Ensure folded undercarriage by transport safety-catch. The stroller is folded (pic.7).

Assembling and disassembling the undercarriage:

Folding - Apply the parking brake. Unzip the padded frame covers partly and pull over the locking mechanism upwards. Lift the handle folding release movable part and fold the handle forward towards the front wheels. Ensure folded undercarriage by transport safety-catch. The undercarriage is folded (pic.7).

Assembling – use the same procedure, but start from the end of instruction above.

Chassis-and-Seat Interface (CSI):

Taking off the seat:

Apply the brake. Release the interface lock safety pin (pic.9) and hold it. Simultaneously pull (pic.10) and unlock the seat interface locking release (pic.8). Lift the seat.

Fitting the seat in the driving direction

Place the seat exactly into frame seat fittings. FIRSTLY always start to insert just a side of the seat into the FREE interface socket (without locking pins). By pushing down the second side, the seat will be locked automatically (you will hear the locking sound). Finally check the seat proper locking by slight lifting of the seat unit. Seat must not separate from the interface frame.

Fitting the seat against the driving direction:

To place the seat against the driving direction follow the same procedure like in previous chapter except of turning the seat 180° to be facing backside to front.

Parking Brake:

To engage the brake, press brake lever pad on both sides fully till the end position (pic.9). To disengage the parking brake, lift both brake lever pads.

Swivel lock:

If needed, the front wheel forks can be locked against vertical rotation. To lock the castor forks lift and turn the swivel lock pin by 90° on both sides (pic.15) and let it to snap in in the designated hole on the castor fork (pic.10).

Handle height adjustment:

To change the handle height position press the black plastic buttons on the handle hinges on both sides simultaneously (pic.2), set the handle to desired position, release buttons. Handle will lock in new position automatically, you will hear the locking sound.

Safety Bar:

To take off the safety bar (pic.12) press pin release on both sides simultaneously and pull the bar upwards to remove it. To insert the safety bar, both pin releases have to be pointed ahead. Press slightly both press pins and insert the safety bar into the tube inlays at once until the pins are locked. Check the correct position of safety bar by slight pulling up, safety bar must not lift.

Seat depth adjustment:

Strip off the seat base upholstery from the seat base (attached by velcro fasteners). Loosen two hexagon-bolts placed under the frontal middle part of seat by wrench key (21, pic.2). Wrench key is placed in backrest rear pocket. Loosen by hand 4 plastic nuts placed under the seat (19, pic.2). Set the desired depth-size of the seat by pulling or pushing. Properly tighten all hexagon-bolts and plastic nuts and place back the seat base upholstery.

Backrest recline positioning:

Hold the seat backrest firmly. Loose backrest recline adjustment lever (7, pic.1 and 3). Set the position of backrest. Tighten the lever properly. If needed unzip partially the zipper placed on the rear part of backrest cover to make the manipulation easier. Check the correct locking of the backrest position. Backrest must stay in preset position.

Backrest height adjustment:

Strip off the backrest upholstery from the rear and front side of the backrest (attached by velcro fasteners). Loosen two hexagon-bolts placed on top part of backrest rear side (pic.3). Loosen two plastic nuts on the rear side of backrest (6, pic.1 and 3). Set the height of the backrest by lifting or pressing down. Properly tighten all hexagon-bolts and plastic nuts and place back the backrest upholstery.

Footrest set angle positioning:

Hold the footrest firmly. Release the footrest angle adjustment lever (20, pic.2). Set the angle of footrest set. Tighten properly the lever to fix its position.

Footrest-set height positioning:

Loosen two hexagon-bolts placed on rear side of footrest slider profile (22, obr.1). Set desired position of footrest. Properly tighten both hexagon-bolts.

Footplate angle adjustment:

Loosen two hexagon-bolts placed under the footplates (23, pic.11). Set the angle of footplate by pulling or pushing of footplate angle adjustment slide-plate (24, pic.11), which is determine requested angle of the footplate. Properly tighten both hexagon-bolts.

Footplate velcro lock:

Tighten and fasten at any time the velcro lock fastener placed under the footplate (25, pic.11) to ensure fixed footrest position. (security device against folding of footplate).

3) Stroller in operation:

Getting into the stroller:

Engage parking brake. If necessary ask trustful person for help to hold the stroller firmly. Place the child into the stroller carefully. Attach the safety bar and adjust the footrest position. Pull on and adjust all fixation and positioning accessories the stroller is equipped with. Always make sure that the child is seated comfortable in the stroller.

Getting out of the stroller:

Engage parking brake. If necessary ask trustful person for help to hold the stroller firmly. If required to easy getting out of the stroller adjust footrest position. Take off all applied fixation and positioning accessories. Take off the safety bar and get the child carefully out of the stroller.

Getting over the curb stones and low obstacles:

Down - Drive the front wheels to the edge of the curb. Hold the handles firmly and tip the stroller backwards and balance on the rear wheels. Drive the rear wheels to the edge of the curb, lower the stroller down the curb slowly on its rear wheels.

Up - Drive the front wheels close to the curb. NEVER bump the front wheels into the curb stone!. Hold the handles firmly and tip the stroller backwards and balance on the rear wheels. Drive forward and place the front wheels on top of the kerb. Position the rear wheels at the curb tone bottom edge and lift to the upper level.

Manual transport of the stroller:

- make use of ramps and lifts when they are available
- if there is no alternative and steps should not be avoided at least one trustful assisting person must be available to give assistance
- do not attempt to take the stroller up or down over the number of steps unless you and your assisting person are not sure to have the full control during the manipulation as well as he or she can absorb the weight of its occupant and stroller.
- take the rests in regular intervals, if you are tired
- occupant hands must be inside the seat unit during the manual transport time
- NEVER lift the stroller holding the safety bar or footrest!

Going stairs downwards:

Tightly hold the handle and position the stroller squarely with the front wheels on the top step. Tip the handle backward and push the stroller forward until the rear wheels are at the end of top step. Assisting person stands in front, holding the stroller by gripping the front frame. Lift the stroller by both persons at once. Carry the stroller down the steps. Continue step by step to the bottom surface (pic.15).

Going stairs upwards:

Tightly hold the handle and position the stroller squarely with the rear wheels against the bottom step. Tip the handle backward and push the stroller forward until the rear wheels are at the end of bottom step. Assisting person stands in front of stroller, holding the stroller by gripping the front frame. Lift the stroller by both persons at once. Carry the stroller upstairs. Continue step by step to the top surface (pic.15).

Upholstery:

Seat upholstery is fully detachable and hand washable by lower temperature (max. 40°C).

Backrest cover – put on the cover top part over the upper part of backrest, cover the front part, slip the cover into the gap between the backrest and seat base. Secure the lower end of cover by velcro fastener at the back of the backrest.

Seat base cover – put on the covers of the seat base side panels one by one, place the cover in correct position onto the seat base and cover by overlapping parts the side panels, fix by dry zipper.

4) Standard equipment

- detachable and reversible seat-unit
- height adjustable backrest
- depth adjustable seat-base.
- width adjustable seat by FLEXI-pads set (optional equipment).
- seat-unit with fully adjustable tilt-in-space function

Žnite skrutky (imbus.kľúčom) a tiež plastové matice (rukou). Nakoniec navlečte poťah sedačky naspäť.

Nastavenie uhla chrbtovej opierky:

Povoľte poistku na zadnej strane opierky chrbta (7, obr.1 a 3). Nastavte opierku do požadovanej pozície a zaistite utiahnutím poistky. Prípadne mierne rozopnite zips poťahu opierky chrbtu, kvôli ľahšej manipulácii. Skontrolujte či je opierka chrbtu správne zaistená. Opierka musí byť pevná.

Nastavenie výšky chrbtovej opierky:

Uvoľnite poťah chrbtovej opierky, tak na prednej strane (suchý zips) ako aj na zadnej strane (suchý zips). Imbus. kľúčom povoľte dve skrutky (5, obr.3) a ručne povoľte 2x plastové matice na zadnej strane chrbtovej opierky (6, obr.1 a 3). Vytiahnutím alebo zasunutím nastavte požadovanú výšku chrbtovej opierky. Potom utiahnite skrutky (imbus.kľúčom) a tiež plastové matice (rukou). Nakoniec navlečte poťah opierky naspäť.

Nastavenie uhla podnožky:

Povoľte poistku na spodnej strane sedačky (20, obr.2), nastavte uhol podnožky, zaistite polohu utiahnutím poistky.

Nastavenie dĺžky podnožky:

Imbus.kľúčom povoľte dve skrutky na zadnej strane trubky podnožky (22, obr.1). Vysunutím alebo zasunutím nastavte potrebnú dĺžku podnožky. Potom utiahnite skrutky (imbus.kľúčom).

Nastavenie uhla stúpačky:

Imbus.kľúčom povoľte dve skrutky na spodnej strane stúpačky (23,obr.11). Posuňte obdĺžnikovú dosičku (24, obr.11) tak, aby sa lopatka pri sklopení zarazila do požadovaného uhla. Potom utiahnite skrutky (imbus. kľúčom).

Suchý zips zaisťujúci stúpačky:

Suchým zipsom (25,obr.11) nachádzajúcim sa na spodnej strane stúpačky zafixujete umiestnenie stúpačky proti nechcenému sklopeniu.

3) Obsluha kočíka:

Nasadenie do kočíka:

Kočík zabrzďte. K ľahšiemu nasadeniu je vhodné požiadať dôveryhodnú osobu, aby kočík podržala. Opatrne posadte dieťa do kočíka, zapnite všetky fixačné doplnky, ktoré sú umiestnené na Vašom kočíku, pripevnite hrazdičku a upravte podnožku do potrebnej polohy. Dbajte na to, aby dieťa sedelo vždy pohodlne.

Vysadenie z kočíka:

Kočík zabrzďte. Na ľahšie vysadenie je vhodné skopiť podnožku a požiadať dôveryhodnú osobu, aby kočík podržala. Rozopnite všetky fixačné doplnky, ktoré sú na Vašom kočíku, odstráňte hrazdičku a opatrne vytiahnite dieťa z kočíka

Prechádzanie cez obrubník a nízke prekážky:

Dolu – rukovátko kočíka chytte pevne do ruky, predné kolesá nasmerujte kolmo na hranu obrubníka, malým tlakom na rukovátko smerom dolu trošku nadľahčíte predné kolesá kočíka a opatrne s nimi prejdite z obrubníka dolu. Malým tlakom na rukovátko smerom hore trošku nadľahčíte zadné kolesá kočíka a opatrne aj s nimi prejdite tiež dolu.

Hore – predné kolesá nasmerujte kolmo na obrubník, tlakom na rukovátko smerom dolu a našliapnutím zadného rámu podvozka smerom dolu zdvihnete predné kolesá do potrebnej výšky a prejdite s nimi na chodník. Tlakom na rukovátko smerom hore sa zadné kolesá zdvihnú do potrebnej výšky a aj s nimi prejdite na chodník. V žiadnom prípade nenarážajte prednými kolesami na obrubník!

Prenášanie kočíka:

- použite nájazdovú rampu alebo výťah vždy, keď sa dá
- pokiaľ sa musíte dostať niekam po schodoch, kočík musia prenášať najmenej dve osoby
- nikdy neprenášajte kočík pokiaľ nie ste si Vy a Vás pomocník istí, že kočík i s dieťaťom bezpečne prenesiete
- pokiaľ pri prenášaní kočíka pociťujete únavu, odpočinite si
- pri prenášaní kočíka nesmie mať dieťa ruky mimo kočíka
- nikdy kočík nezdvíhajte za hrazdičku ani za podnožku

Zo schodov:

Rukovátko kočíka pevne chytte, kolesá nasmerujte kolmo na hornú hranu schodišťa. Váš pomocník pevne chytí podvozok nad prednými kolesami, spolu kočík nadvihnite, opatrne znezte zo schodov a postavte ho na všetky štyri kolesá (obr.15).

Po schodoch hore:

Rukovátko kočíka pevne chytte, zadné kolesá nasmerujte kolmo k spodnému schodu schodišťa. Váš pomocník pevne chytí podvozok kočíka nad prednými kolesami, spolu kočík nadvihnite, opatrne vyneste hore a postavte ho na všetky štyri kolesá (obr.15).

Poťah:

Poťah kočíka je odstraniteľný a dá sa prať ručne (max. 40°C).

Poťah chrbtovej opierky – navlečte zvrchu na opierku, spodnú časť poťahu prevlečte cez medzeru medzi chrbtovou opierkou a sedačkou a zaistite ho suchými zipsmi tak na prednej ako aj na zadnej strane chrbtovej opierky.

Poťah sedačky – položte na sedačku, pritlačte na suché zipsy a nakoniec prevlečte na stranách cez bočnice sedačky

4) Štandardná výbava:

- odnímateľné a otočné sedadlo-unit
- výškovo nastaviteľné operadlo
- hĺbka nastaviteľné sedadlo-base.
- šírka nastaviteľné sedadlo od Flexi-podložky set (voliteľne zariadenia).
- Sedadlo jednotka s plne nastaviteľnou funkciou tilt-in-priestoru
- plne sklopné operadlá
- uhol a výškovo nastaviteľná podnožka
- uhol nastaviteľný stúpadlo
- 175/265 mm pevné kolesá
- odnímateľné madlo s krytom
- výškovo nastaviteľná ergonomická riadítka
- čalúnenie s reflexné bezpečnostné značky
- rám farby a krycie vzory v závislosti na súčasnej ponuke

5) Voliteľné príslušenstvo:

K produktu je ponúkané veľké množstvo špeciálneho fixačného príslušenstva. Návod na použitie na toto príslušenstvo nájdete v samostatnej príručke.

- Nepreťažujte kočík, pri preťažení lôžka, sedačky, tašky, alebo koša kočíku by mohlo dôjsť k narušeniu stability kočíku
- Pri manipulácii s kočíkom dávajte pozor, aby ste nezranili seba alebo dieťa
- Pre prekonanie prekážok použite nájazdovú rampu alebo výťah vždy, keď je to možné
- Kočík musia prenášať vždy najmenej dve osoby
- Kočík nie je určený k jazde po schodisku
- Kočík alebo vložené lôžko nikdy neprenášajte, pokiaľ si vy a váš pomocník nie ste istí, že ho s dieťaťom bezpečne prenesiete.
- Pri jazde s kočíkom dbajte na pravidlá bezpečnosti cestnej premávky
- Nepoužívajte kočík k iným účelom, než ku ktorým je určený
- Nepoužívajte kočík pre iný počet detí, než pre aký bol konštruovaný
- Nepoužívajte žiadne príslušenstvo, ktoré nie je dodávané či schválené výrobcom
- Pri častom skladaní a rozkladaní kočíka je treba starostlivo dodržiavať návod na použitie, predídete tým nestabilite stopy kočíka. Pri nedodržiavaní návodu na skladanie kočíka môže dôjsť k zakriveniu konštrukcie.
- V prípade viditeľnej závažnej brániacej bezpečnému používaniu výrobku (napr. poškodenie podvozku, odpadnutá časť či iné opticky viditeľné chyby, praskliny a pod.) je potrebné ihneď prestať používať výrobok a kontaktovať predajcu.
- Firma PATRON Bohemia a.s. nenesie zodpovednosť za škody spôsobené používaním iných doplnkov než dodávaných touto firmou
- Firma PATRON Bohemia a.s. nenesie zodpovednosť za škody a nehody spôsobené nesprávnou manipuláciou s kočíkom

NÁVOD NA POUŽITIE

1) Podvozok:

Rozloženie podvozku (vrátane sedačky):

Položte zložený podvozok na kolesá. Rozopnite a uvoľnite transportnú poistku rámu. Postavte sa medzi zadné kolesá kočíka, chyťte rukovätka a zatiahnite smerom hore (k sebe), pokiaľ sa cvaknutím neuzamkne uzáver rukovätka. Ťahom za rukovätka smerom hore sa uistíte či sú obidva uzávery rukovätka zaistené (podvozok sa už nedá zložiť). Stlačte poistku nakláňania sedačky, nastavte ju do požadovanej polohy, poistku uvoľnite. Povoľte poistku nastavenia opierky chrbátu, nastavte chrbátovú opierku do požadovanej polohy a utiahnite poistku. Uvoľnite poistku nastavenia uhlu podnožky, nastavte ju do požadovanej polohy a utiahnite poistku. Vyklapte stupačku a zaistite suchý zips stupačky. Nasadte hrazdičku, nasadte a nastavte rôzne fixačné doplnky. Kočík je rozložený.

Zloženie kočíka (vrátane sedačky):

Zabrzďte kočík a odstráňte hrazdičku. Uvoľnite poistku nastavenia uhlu podnožky a podnožku nastavte cca o 20° nižšie ako je vodorovná poloha (obr.4). Uvoľnite suchý zips zaistenia stupačky a stupačku sklopte(obr.4). Povoľte poistku nastavenia chrbátovej opierky, sklopte túto opierku čo najviac dopredu (doporučujeme pred zložením odstrániť fixačné doplnky, ktoré bránia maximálnemu zloženiu), utiahnite poistku. Čiastočne rozopnite a pretiahnite bočné chrániče rámu hore cez uzávery rukovätka. Stlačte poistku náklonu sedačky a preklopte celú sedačku čo najviac dopredu (obr.6). Prítiahnite uzávery rukovätka smerom hore a súčasne preklopte rukovätka k predným kolesám. Zaistite transportnú poistku podvozku. Kočík je zložený (obr.7).

Zloženie a rozloženie samotného podvozku:

Zloženie – Zabrzďte kočík, čiastočne rozopnite a pretiahnite bočné chrániče rámu hore cez uzávery rukovätka. Prítiahnite uzáver rukovätka smerom hore a súčasne preklopte rukovätka k predným kolesám. Zaistite transportnú poistku podvozku. Podvozok je zložený.

Rozloženie - postupujte v opačnom poradí podľa predchádzajúceho popisu.

Rozhranie sedačka-podvozok:

Odstránenie sedačky:

Zabrzďte kočík. Nadvyhnite poistku zámku sedačky (9) a súčasne zatiahnite za zámok sedačky(10) v smere šípky (obr.8). Tým sa uvoľní sedačka zo zámku a môžete ju odstrániť.

Nasadenie sedačky v smere jazdy:

Nasadte sedačku na podvozok tak, aby úchyty zapadly presne do príslušných zárezov, najskôr do predných (bez zámku) a potom do zadných (tlačte dolu, pokiaľ nezacvaknú do zámku). Ťahom za sedačku smerom hore VZDY skontrolujte, či je správne upevnená!

Nasadenie sedačky proti smere jazdy:

Nasadte sedačku na podvozok otočenú o 180° proti smeru jazdy tak, aby úchyty zapadly presne do príslušných zárezov, a síce najskôr do predných (bez zámku) a potom do zadných (tlačte dolu, pokiaľ nezacvaknú do zámku). Ťahom za sedačku smerom hore VZDY skontrolujte, či je správne upevnená!

Brzdy:

Na zabrzdenie kočíka zašliapnite smerom dolu páčky oboch bŕzd pri zadných kolesách (obr.9). Keď chcete kočík odbrzdiť, páčky nadvyhnite.

Aretácia predných kolies:

V prípade potreby sa dajú kolesá nastaviť tak, aby sa neotáčali okolo svojej osy: aretačnú poistku nadvyhnite (15), pootočte s ňou o 90°, aby výrezy zapadly do pozdĺžnych drážiek. Potom otáčajte plastovú vidlicu predného kolesa až aretačný kolík zacvakne a koleso sa tým uzamkne (obr.10).

Výškové nastavenie rukovätka:

Obidve tlačítka na stranách kľbov rukovätka stlačte naraz (2), nastavte vhodnú výšku rukovätka a tlačítka uvoľnite.

Hrazdička:

Na odstránenie hrazdičky (12) stlačte obidva kovové kolíky hrazdičky dovnútra trubiek. Hrazdičku vysuňte smerom hore. Pri nasadzovaní musia poistné kolíky smerovať dopredu. Nasúvajte hrazdičku do príslušných trubiek dokiaľ nezacvaknú poistné kolíky. Ťahom za hrazdičku smerom hore sa uistíte, že je správne upevnená.

2) Sedačka—nastaviteľnosť komponentov:

Nastavenie sklonu sedačky:

Pri pravom bočnom chrániči rozopnite zips zospodu smerom hore tak, aby sa uvoľnila poistka sklonu. Ľavou rukou pevne podržte sedačku. Pravou rukou stlačte poistku sklonu sedačky. Ľavou rukou nastavte požadovaný uhol sedačky. Potom páčku uvoľnite. Zapnite zips pravého bočného chrániča rámu až na spodný okraj chrániča.

Nastavenie hĺbky sedačky:

Uvoľnite poťah sedačky nadvihnutím a uvoľnením suchých zipsov. Imbus.kľúčom povoľte dve skrutky na spodnej strane sedačky (21, obr.2), povoľte tiež štyri plastové matice na spodnej strane sedačky (19, obr.2). Nastavte potrebnú hĺbku sedačky, potom utiah-

- fully reclining backrest
- angle and height adjustable footrest
- angle adjustable footplate
- 175/265 mm solid wheels
- detachable grab bar with cover
- height adjustable ergonomic handlebar
- upholstery with reflexive safety marks
- frame colours and cover patterns according to the current offer

5) Optional equipment:

This product can be optionally supplied with very wide range of fixation and positional accessory. Please find the optional accessory user guide as separate brochure.

MAINTENANCE

The stroller has been designed to the high standard and with correct usage and maintenance will provide many years of trouble free service.

- make sure that you are familiar with the operation of the stroller. It should always open and fold easily. If it does not, do not force the mechanism - stop and read the instructions
- regularly inspect handle folding release, safety bar fittings, locking devices, catches, footrest, joints fixings and handle release safety clip to ensure they are secure, clean and in full working order
- brakes, wheels, tyres and upholstery are subjects to wear and should be replaced if necessary by a service centre.
- If you have inflatable tires on the stroller, check its inflation regularly. Allowed tire unevenness on the perimeter of tire is +/- 2 mm
- if the stroller is damaged or in need of any repair, only authorised service centres are allowed to provided this services.
- only spare parts supplied by company PATRON has to be used for repairs.
- should parts of your stroller become stiff or difficult to operate, ensure that dirt is not the cause, apply a light application of a spray lubricant e. g. WD 40 (do not use oil or grease). Ensure that the lubricant penetrates between the components but do not overspray as this may encourage the accumulation of dirt. Wipe off any spray excess. Regular lubrication of moving parts will extend the life of your stroller and make opening and folding easier.
- it is recommend to use rain cover when it rains (it is not standard equipment of the strollers)
- do not expose the stroller to the long-acting intensive solar radiation
- textile components of stroller and/or accessory must be used and stored in the way that the transparent plastic parts are not folded or turned tightly. Those can be damaged if the temperature is 5°C below zero.
- wheels, plastic and metal parts may be sponged clean with warm water and mild detergent.
- the seat fabric must be hand washed only at maximum temperature of 40°C, do not use laundry dryer.
- never clean with abrasive, ammonia based, bleaches and alcohol based cleaning compounds.
- after exposure to damp conditions, dry the product off with a soft cloth and leave fully open in warm and dry environment.
- store your stroller in a dry, safe place with recommended temperature 5-20°C.
- it is recommended that the stroller is checked by an approved service centre every 12 month
- We recommend that after 24 months visit a service department.
- Check and tighten the screw connections regularly.
- If there are used control cables (brakes, telescopes, tilt), check it regularly and, if necessary, set up and oil them.

NOTES

PATRON Bohemia a.s. reserves the right to make design changes to any of their products without prior notice as a part of their continuous development program

Vážení zákazníci,

TOM 5 je zdravotný kočík novej generácie, určený ku krátkodobému i dlhodobému pobytu invalidných detí. Základom kočíka je novo vyvinutý podvozok z ľahkých hliníkových zliatin, zaručujúci nízku hmotnosť a ľahkú ovládateľnosť. Jeho technické riešenie umožňuje rôzne kombinácie nastavenia sedačky, rukovátka i podnožky a tiež použitia množstva fixačných doplnkov. Preto je vhodný pre deti s rôznym postihnutím. Pokiaľ si nebudete istý zaobchádzaním s týmto výrobkom, obráťte sa s dôverou na predajcu alebo na servisné stredisko.

**..... UPOZORNENIE:**

① **UPOZORNĚNIE! Akýkoľvek zavesený predmet na rukovátku (taška,...) ovplyvňuje stabilitu kočíka!**

② **Vždy používajte bočné chrániče rámu riadne pripevnené!**

③ **Doporučený tlak v pneumatikách: 230 / 230 kPa**

⑥ **Vždy používajte suchý zips zaisťujúci stupačky riadne pripevnený.**



.....maximálna nosnosť výrobku.



.....hmotnosť výrobku

UPOZORNENIE! Pri nastavovaní kočíka držte prsty mimo pohybujúcej sa časti mechanizmu

UPOZORNENIE! Nechať dieťa bez dozoru môže byť nebezpečné

UPOZORNENIE! Pred použitím sa presvedčte či sú všetky zaisťovacie zariadenia zapojené

UPOZORNĚNIE! Skontrolujte, či pripeňovacie zariadenie sedačky je pred použitím riadne pripojené

UPOZORNĚNIE! Sedačka nie je vhodná pre dieťa mladšie ako 6 mesiacov

UPOZORNĚNIE! Tento výrobok nie je vhodný na behanie a jazdu na korčuliach

POZOR! Pred použitím si pozorne prečítajte návod na použitie a odložte ho na neskoršie nahliadnutie. Bezpečnosť dieťaťa môže byť ohrozená, pokiaľ nebudete postupovať podľa návodu.

SCHEMA DESCRIPTION

- | | |
|---|--|
| 1. Handle | 15. Swivel lock |
| 2. Handle height adjustment hinge | 16. Rear wheel |
| 3. Handle folding release | 17. parking brake |
| 4. Backrest | 18. Basket brackets |
| 5. Backrest height adjustment hexagon-bolts | 19. Seat width adjustment plastic nuts |
| 6. Backrest height adjustment plastic nuts | 20. Footrest angle adjustment lever |
| 7. Backrest recline adjustment lever | 21. Seat depth adjustment hexagon-bolts |
| 8. Hood bracket | 22. Footrest height adjustment hexagon-bolts |
| 9. Interface lock safety pin | 23. Footplate angle adjustment hexagon-bolts |
| 10. Interface locking release | 24. Footplate angle adjustment slide-plate |
| 11. Tilt-in-space adjustment lever | 25. Footplate velcro lock |
| 12. Safety bar | 26. Footplate |
| 13. Footrest | 27. Padded frame cover |
| 14. Front swivel castor wheel | 28. Hiprest |

BEZPEČNOSŤ A OCHRANA

- Doprovodná osoba musí byť oboznámená s inštrukciami uvedenými v návode.
- Kočík môže byť používaný len na doporučenie lekára.
- Pred jazdou skontrolujte, či dieťa sedí pohodlne a či sa jeho oblečenie alebo iná textília nemôže dostať do kontaktu s kolesami kočíka.
- Kočík nesmie byť používaný ako sedačka pre jazdu vo vozidle alebo autobuse.
- Zaisťte, aby se dieťa pri nastavovaní kočíka nedostalo do styku s pohybujúcimi sa časťami a nezranilo sa.
- Pri nastavovaní sklonu zádovej opierky treba postupovať tak, aby nedošlo k náhlemu sklopeniu opierky.
- Smer jazdy sedačky môže byť zmenený len keď dieťa nesedí v kočíku.
- Nedovoľte dieťaťu, aby nastupovalo alebo vystupovalo z kočíka bez pomoci doprovodnej osoby.
- Kočík musí byť zabrzdzený vždy pri nastupovaní alebo vystupovaní z kočíka.
- Kočík musí byť zabrzdzený vždy, keď nie je v pohybe.
- Vždy sa uistite, či sú všetky fixačné doplnky, bezpečnostná hrazdička a ostatné príslušenstvo riadne pripevnené a zaisťené.
- Nestúpajte na stupačku.
-
- Prekonávanie obrubníku najskôr vyskúšajte s prázdnyim kočíkom
- Doprovodná osoba si musí byť vedomá nebezpečia požiaru; v budovách sa informujte o umiestnení núdzového východu a o evakuačnom pláne budovy
- Nenechajte dieťa, aby sa hralo s kočíkom, mohlo by dôjsť ku zraneniu
- Jazde s kočíkom vždy venujte dostatočnú pozornosť, aby ste sa vyvarovali nehôd, ktoré by sa pri prípadnej nepozornosti mohli prihodit'

ÚDRŽBA

Váš kočárek Vám při dodržování níže uvedených instrukcí bude sloužit dlouho, aniž byste museli využít služeb Vašeho servisního střediska.

- Pravidelně kontrolujte uzávěr vodítka, zajištění hrazdičky, úchyty na kočárku, spoje, podnožku a pojistku vodítka, aby byly stále v dobrém a funkčním stavu. Brzdy, kola a potah kočárku jsou opotřebitelné části kočárku, proto by měly být vyměněny vždy, když to bude nutné.
- Kočárek by měl být každých 12 měsíců zkontrolován odborníkem.
- Doporučujeme po 24 měsících navštívit servisní oddělení.
- Kočárek může být opravován jen zaměstnanci servisních středisek výrobce nebo odborníky touto firmou pověřenými.
- K opravám mohou být použity jen originální náhradní díly dodávané výrobcem.
- Rotační a posuvné části kočárku pravidelně ošetřujte mazadly ve spreji (např. WD 40), minimálně každých šest měsíců. Nikdy nepoužívejte olej nebo vazelínu. Dbejte na to, abyste nepoužili příliš velké množství mazadla (způsobilo by to zanášení špiny mezi otáčející se částí). Přebytečné mazadlo otřete.
- Skládání a rozkládání kočárku by vždy mělo být velmi lehké. Pokud tomu tak není, přečtěte si znovu příslušné odstavce v návodu k použití.
- Kontrolujte pravidelně tlak v pneumatikách.
- Podvozek, plasty a kolečka je možné omyvat teplou vodou s přidavkem běžného saponátu.
- Potah kočárku lze čistit hadrem namočeným v teplé vodě, případně vyprat v ruce (max. 40°C)
- Nikdy kočárek nečistěte abrazivními čistícími prostředky, prostředky na bázi amoniaku, bělidla a lihových čistidly.
- V případě, že byl kočárek vystaven vlhkému prostředí, utřete ho savým materiálem a nechte v teple uschnout.
- Kočárek ukládejte na suchém a bezprašném místě při doporučené teplotě 5-20°C.
- Pravidelně kontrolujte a dotahujte šroubové spoje.
- Jsou-li použita ovládací lanka (brzdy, teleskopy, naklápění), pravidelně je kontrolujte a v případě potřeby seříďte a promažte.

POZNÁMKA

Změny na všech výrobcích společnosti PATRON Bohemia a.s. jsou vyhrazeny.

SCHEMA - POPIS:

- | | |
|---|---|
| 1. Vodítko | 16. Zadní kolo pevné |
| 2. Kloub vodítka | 17. Brzda zadního kola |
| 3. Uzávěr vodítka | 18. Úchyty košíku |
| 4. Opěra zad | 19. Plast.matice pro nastavení šířky sedáku |
| 5. Imbus.šrouby výškového nastavení opěry zad | 20. Páčka úhlového nastavení podnožky |
| 6. Plast.matice výškového nastavení opěry zad | 21. Imbus.šrouby pro nastavení hloubky sedáku |
| 7. Páčka úhlového nastavení opěry zad | 22. Imbus.šrouby pro nastavení délky podnožky |
| 8. Úchyt stříšky | 23. Imbus.šrouby pro nastavení úhlu stupačky |
| 9. Pojistka zámku sedačky | 24. Destička pro nastavení úhlu stupačky |
| 10. Zámek sedačky | 25. Suchý zip zajištění stupačky |
| 11. Páčka úhlového nastavení sedačky | 26. Stupačka |
| 12. Hrazdička | 27. Boční chránič rámu |
| 13. Podnožka | 28. Opěrka kyčelní |
| 14. Přední kolo otočné | 29. Transportní pojistka |
| 15. Aretace předního kola | |

DE

Datum der letzten aktualisierung : 16.04.2016

Sehr geehrte Kunden,

der Reha-Kinderwagen TOM 5 ist ein multifunktionaler Rehawagen neuer Generation, der für einen kurzfristigen als auch für einen langfristigen Einsatz bestimmt ist. Das neu entwickelte Alu-Gestell gewährleistet ein niedriges Gewicht und einfache Handhabung. Seine Bauart ermöglicht eine breite Variabilität bei der Einstellung der Sitzeinheit, des Schiebers und der Fußbank und ebenfalls Einsatz von vielen Fixationen. Deswegen ist der Rehawagen für Kinder mit verschiedensten Krankheitsbildern und Behinderungsgraden geeignet. Bevor Sie den Rehawagen das erste Mal benutzen, lesen Sie bitte aufmerksam diese Bedienungsanleitung. Für den Fall, das Sie nach dem Lesen der Bedienungsanleitung nicht in allen Punkten der Handhabung sicher sind, wenden Sie sich bitte an Ihren Verkäufer/Rehatechniker oder PARTON Deutschland GmbH.



..... **WARNING:**

- ① **HINWEIS! Jede, auf dem Schieber aufgehängte Last (z. B. Tasche) beeinflusst die Stabilität des Wagens!**
- ② **Nutzen Sie immer den Stoßschutz (Rahmenpolster), beachten Sie, dass der richtig angebracht ist!**
- ③ **Empfohlener Luftdruck: vorn/hinten - 230/230 kPa**
- ④ **Beachten Sie, dass der Fußbankklettverschluss das Fußbrett gegen das Zusammenklappen immer fixiert.**



.....Maximale Zuladung des Produktes



.....Gewicht des Produktes

WARNING! Beim Aufstellen, Zusammenklappen und Verstellen des Rehawagens lassen Sie Ihre Finger nicht zwischen bewegliche Teile kommen. Quetschgefahr!

WARNING! Lassen Sie Ihr Kind nie ohne Aufsicht!

WARNING! Vor Benutzung kontrollieren Sie, dass alle Verriegelungen sicher geschlossen sind.

WARNING! Überprüfen Sie vor Benutzung die Verriegelung der Sitzeinheit.

WARNING! Die Sitzeinheit ist für Kinder unter 6 Monate nicht geeignet.

WARNING! Der Rehawagen darf nicht beim Joggen und Inlineskaten benutzt werden!

WARNING! Bevor Sie den Rehawagen das erste Mal benutzen, lesen Sie die Bedienungsanleitung! Bewahren Sie die auch für eine spätere Benutzung auf. Wenn Sie nicht in Übereinstimmung mit der Bedienungsanleitung vorgehen, kann die Sicherheit des Kindes gefährdet werden!

SICHERHEITSHINWEISE

- Die Begleitperson muss über die Anweisungen der Bedienungsanleitung informiert sein.
- Es muss der Rat eines Facharztes eingeholt werden, um sicher zu gehen, dass das Gerät geeignet ist.
- Vor dem Losfahren stellen Sie sicher, dass das Kind bequem sitzt und Kleidung, Decken etc. sicher befestigt sind, so dass sie nicht in die Räder kommen können.
- Der Rehawagen darf nicht als Sitz für das Kind während der Fahrt in Autos oder Bussen verwendet werden.
- Stellen Sie sicher, dass beim Verstellen des Rehawagens das Kind nicht in Kontakt mit beweglichen Teilen kommt und sich nicht verletzt.
- Beim Verstellen der Rückenlehne halten Sie die mit einer Hand fest, um ihre plötzliche Bewegung und Verletzung des Kindes zu vermeiden.
- Die Umstellung der Sitzrichtung darf nur dann gemacht werden, wenn das Kind nicht im Rehawagen sitzt und der Sitz vollkommen leer ist.
- Erlauben Sie dem Kind ohne Hilfe in oder aus dem Rehawagen nicht zu steigen.
- Arretieren Sie beim Ein- und Aussteigen immer die Feststellbremsen.
- Stellen Sie sicher, dass alle Zubehöerteile, Haltebügel und Fixationen richtig angebracht und verriegelt sind.
- Stellen Sie sich nicht auf die Fußstütze.
- Der abgestellte Rehawagen muss immer mit der Feststellbremse arretiert sein.
- Die Überwindung des Bordsteins probieren Sie zuerst ohne Kind aus.

- Die Begleitperson sollte besonders aufmerksam auf Feuerrisiken achten. Erkunden Sie sich in Gebäuden zuerst über die Notausgänge und achten Sie auf die dortigen Verhaltensregeln im Brandfall.
- Lassen Sie das Kind nicht mit dem Rehawagen spielen oder sich daran hängen. Es konnte sich verletzen.
- Fahren Sie mit dem Rehawagen aufmerksam, um die Unfälle infolge der Unaufmerksamkeit zu vermeiden, und achten Sie darauf, jegliche gefährliche Situationen zu vermeiden.
- Überladen Sie den Rehawagen nicht. Beim Überladen des Sitzes, des Schiebers oder Korbes konnte die Stabilität des Rehawagens beeinträchtigt werden.
- Der Kinderwagen ist für Fahrt duch Treppe nicht geeignet.
- Bei der Manipulation seien Sie vorsichtig, um sich selbst oder das Kind nicht zu verletzen.
- Überwinden Sie die Hindernisse immer, wenn möglich mit Hilfe einer Rampe oder benutzen Sie einen Fahrstuhl.
- Den Rehawagen müssen immer nur zwei Begleitpersonen tragen!
- Wenn Sie und Ihr Helfer nicht sicher sind, den Wagen ohne Gefahr tragen zu können, tun Sie das nicht!
- Beachten Sie Ihre Sicherheit besonders bei Fahrten auf den Straßen.
- Benutzen Sie den Rehawagen nicht bestimmungsfremd zu anderen Zwecken, als vorgesehen.
- Benutzen Sie den Rehawagen nicht für mehr Kinder als er konstruiert wurde.
- Benutzen Sie nur Zubehör von PATRON Deutschland GmbH, oder ein vom Hersteller zugelassenes Zubehör.
- Beachten Sie beim Zusammenfalten des Rehawagens die Anweisungen der Bedienungsanleitung um Beschädigung oder ein Verbiegen des Gestells zu vermeiden. Verborgenes Gestell fährt nicht mehr gerade.
- Sollten Sie am Rehawagen einen Mangel feststellen, der einer Sicherer Benutzung hindert (z. B. Gestellschaden, Risse, abgefallene Teile, Schrauben, sichtbare Schäden), hören Sie unverzüglich mit der Benutzung des Rehawagens auf und kontaktieren Sie Ihren Verkäufer/Rehatechniker.
- PATRON Deutschland GmbH kann keine Verantwortung für die Benutzung von Zubehörteilen von anderen Herstellern übernehmen.
- Bei der Handhabung mit dem Rehawagen handeln Sie immer so, das keine Schäden oder Verletzungen am jeweiligen Nutzer, Ihnen selbst, oder anderen Personen auftreten können. PATRON Deutschland GmbH ist nicht verantwortlich für jegliche Verluste oder Schäden, die durch die inkorrekte Handhabung mit dem Rehawagen verursacht wurden.

GEBRAUCHSANWEISUNG

1) Gestell:

Aufstellen des Gestells (mit der Sitzinheit):

Stellen Sie das zusammengeklappte Fahrgestell auf die Räder und öffnen Sie die Transportsicherung. Um das Fahrgestell zu öffnen, bleiben Sie zwischen den Hinterrädern stehen und halten sie den Schieber fest. Bewegen Sie den Schieber nach hinten oben, bis die faltverriegelung beidseitig einrastet. Um die Position zu überprüfen, heben Sie den Handgriff leicht an, das Fahrgestell darf nicht mehr zusammenfallen

Betätigen Sie den Sitzneigungshebel (Abb. 5), verstellen die Neigung und lassen Sie den Hebel los.

Lösen sie den Klemmhebel der Rückenlehne und stellen den Rückenlehnenwinkel ein. Ziehen Sie den Klemmhebel nach. Lösen Sie den Klemmhebel der Fußbankanlage und stellen den Winkel ein. Ziehen Sie den Klemmhebel nach. Klappen Sie nun das Fußbrett und schließen den Klettverschluss. Bringen Sie den Haltebügel an und befestigen bzw. einstellen Sie eventuelle Fixationen. Der Rehawagen ist aufgestellt.

Zusammenklappen des Rehawagens (mit der Sitzinheit):

Arretieren Sie die Feststellbremse und nehmen den Haltebügel ab. Lösen Sie den Fußbankklemmhebel und verstellen Sie den Winkel auf ca. 20° nach unten gegenüber der Horizontale (Abb. 4). Öffnen Sie den Sicherheitsklettverschluss und klappen das Fußbrett zu (Abb. 4). Lösen Sie den Klemmhebel der Rückenlehne und klappen Sie die nach vorne zu (es ist empfehlenswert, die Fixationen zu entnehmen, die das gute Zusammenklappen und kleines Faltnmaß hindern). Ziehen Sie den Klemmhebel nach. Öffnen Sie teilweise die Rahmenpolster und ziehen die hoch, bis die Faltmechanismen frei sind. Betätigen Sie den Sitzneigungshebel und kippen Sie den Sitz ganz nach vorne um (Abb. 6). Ziehen Sie die faltverriegelungen hoch (Abb.5) und klappen Sie den Schieber nach vorne zu den Vorderrädern zu. Schließen Sie die Transportsicherung. Der Rehawagen ist zusammengefaltet (Abb.7).

Zusammenfalten und Aufstellen nur des Gestells:

Zusammenfalten - Arretieren Sie die Feststellbremse. Öffnen Sie teilweise die Rahmenpolster und ziehen die hoch, bis die Faltmechanismen frei sind. Ziehen Sie die faltverriegelungen hoch und klappen Sie den Schieber nach vorne zu den Vorderrädern zu. Schließen Sie die Transportsicherung. Das Gestell ist zusammengefaltet.

Aufstellen – gehen Sie umgekehrt als beim Zusammenfalten vor.

Sitzadapter:

Abnehmen der Sitzinheit:

Arretieren Sie die Feststellbremse. Ziehen Sie die Sicherung (9) hoch und gleichzeitig ziehen Sie die Verriegelung (10) in der Pfeilrichtung heraus (Abb. 8). Nun ist die Sitzinheit vom Arretiermechanismus frei und kann abgenommen werden.

Aufsetzen der Sitzinheit in die Fahrtrichtung:

Setzen Sie die Sitzinheit auf das Gestell so auf, dass Sie den Sitzadapter in die Kulissee des Gestells einfügen (zuerst die Seite ohne Schloss) und dann die Sitzinheit nach hinten kippen und mit einem Knips einrasten. Kontrollieren Sie IMMER, ob die Sitzinheit fest arretiert ist!

Aufsetzen der Sitzinheit gegen die Fahrtrichtung:

Setzen Sie die Sitzinheit auf das Gestell gegen die Fahrtrichtung so auf, dass Sie den Sitzadapter in die Kulissee des Gestells einfügen (zuerst die Seite ohne Schloss) und dann die Sitzinheit nach vorne kippen und mit einem Knips einrasten. Kontrollieren Sie IMMER, ob die Sitzinheit fest arretiert ist!

Feststellbremsen:

Um die Bremsen zu arretieren, treten sie auf die beiden Tritthebel (Abb.9). Mit dem Aufheben der Hebel lösen Sie wieder die Bremsen.

Lenkrollenarretierung:

Bei Bedarf kann die Lenkung der vorderen Rollen verhindert werden: ziehen sie den Lenkstopp (15) und drehen um 90° um. Nun

müßig rozeplněte zip potahu opěry zad pro ulehčení manipulace. Zkontrolujte se, že opěra zad je správně zajištěna v požadované pozici. Opěra se nesmí úhlově pohybovat.

Nastavení výšky opěry zad:

Uvolněte potah opěry zad, jak na zadní straně (suchý zip), tak na přední straně (suchý zip). Imbus-klíčem povolte dva šrouby (7, obr. 1a3) a ručně povolte 2x plastové matice na zadní straně zádoové opěrky (6, obr. 1 a 3). Vytažením nebo zasunutím nastavte požadovanou výšku zádoové opěrky. Následně utáhněte šrouby (imbus-klíčem) a také plastové matice (rukou). Navlékněte zpět potah opěry zad.

Nastavení úhlu podnožky:

Povolte páčku na spodní straně sedáku (20, obr.2), nastavte úhel podnožky, zajistěte polohu utažením páčky.

Nastavení délky podnožky:

Imbus-klíčem povolte dva šrouby na zadní straně trubky podnožky (22, obr. 1). Vysunutím nebo zasunutím nastavte potřebnou délku podnožky. Následně utáhněte šrouby (imbus-klíčem).

Nastavení úhlu stupačky:

Imbus-klíčem povolte dva šrouby na spodní straně stupačky (23, obr.11). Posuňte obdélíkovou destičku (24, obr.11) tak, aby se lopatka při sklopení zarazila v požadovaném úhlu. Následně utáhněte šrouby (imbus-klíčem).

Suchý zip zajištění stupačky:

Suchým zipem (25, obr.11) umístěným na spodní straně stupačky zafixujte pozici stupačky proti nechtěnému sklopení.

3) Obsluha kočárku:

Nasedání do kočárku:

Kočárek zabrzděte. K ulehčení nasedání je vhodné požádat důvěryhodnou osobu, aby kočárek podržela. Opatrně posaďte dítě do kočárku, zapněte všechny fixační doplňky, kterými je Váš kočárek vybaven, připevňte hrazdičku a upravte podnožku do potřebné polohy. Dbejte na to, aby dítě vždy sedělo pohodlně.

Vysedání z kočárku:

Kočárek zabrzděte. K ulehčení vysedání je vhodné sklopit podnožku a požádat důvěryhodnou osobu, aby kočárek podržela. Rozeplněte všechny fixační doplňky, kterými je Váš kočárek vybaven, sundejte hrazdičku a opatrně vyndejte dítě z kočárku.

Překonávání obrubníku a nízkých překážek:

Dolů - pevně držte vodítko kočárku, najedte předními koly kolmo na hranu obrubníku, malým tlakem na vodítko směrem dolů trochu nadlehčete přední kola kočárku a opatrně jimi sjeďte z obrubníku. Malým tlakem na vodítko směrem nahoru trochu nadlehčete zadní kola kočárku a opatrně jimi sjeďte z obrubníku.

Nahoru - najedte předními koly kolmo k obrubníku, tlakem na vodítko směrem dolů a našlápnutím zadního rámu podvozku směrem dolů zvedněte přední kola kočárku do potřebné výšky a najedte jimi na chodník. Tlakem na vodítko směrem nahoru zvedněte zadní kola kočárku do potřebné výšky a najedte jimi na chodník. V žádném případě nenarážejte předními koly do obrubníku!

Přenašení kočárku:

- použijte nájezdovou rampu nebo výtah vždy, když je to možné

- pokud musíte překonat schody, musí kočárek přenašet nejméně dvě osoby

- nikdy nepřenašejte kočárek pokud si Vy a Váš pomocník nejste jisti, že kočárek i s dítětem bezpečně přenesete

- pokud při přenašení kočárku pocítíte únavu, odpočíte si

- při přenašení kočárku nesmí mít dítě ruce vně kočárku

- nikdy kočárek nezvedejte za hrazdičku ani za podnožku

Ze schodů:

Pevně uchopte vodítko kočárku a najedte předními koly kočárku kolmo k horní hraně schodiště. Váš pomocník pevně uchopí podvozek kočárku nad předními koly. Kočárek spolu nadzvedněte, opatrně sneste kočárek dolů a postavte ho na všechna čtyři kola (obr. 15).

Do schodů:

Pevně uchopte vodítko kočárku a najedte zadními koly kočárku kolmo ke spodnímu schodu schodiště. Váš pomocník pevně uchopí podvozek kočárku nad předními koly. Kočárek spolu nadzvedněte, opatrně vyneste kočárek nahoru a postavte ho na všechna čtyři kola (obr. 15).

Potah:

Potah kočárku je snímatelný a lze jej práť ručně (max. 40°C).

Potah zádoové opěrky – navlékněte shora na opěrku, spodní část potahu provlékněte mezerou mezi zádoovou opěrkou a sedákem a zajistěte jej suchými zipy jak na přední tak na zadní straně zádoové opěrky.

Potah sedáku – položte na sedák, přitlačte na suché zipy – nakonec přetáhněte na stranách přes bočnice sedáčky

4) Standardní výbava:

• oddělitelná a otočná sedadla jednotka

• výškově nastavitelné opěradlo

• hloubka nastavitelné sedadlo-base.

• Šifka nastavitelné sedadlo od Flexi-podložky set (volitelné zařízení).

• Sedadlo jednotka s plně nastavitelnou funkcí tilt-in-prostoru

• plně sklopná opěradla

• úhel a výškově nastavitelná podnožka

• úhel nastavitelný stupátko

• 175/265 mm pevná kola

• odnímatelné madlo s krytem

• výškově nastavitelná ergonomická říditka

• čalounění s reflexní bezpečnostní značky

• rám barvy a krycí vzory v závislosti na současném nabídek

5) Volitelné příslušenství:

K produktu je nabízena široká škála speciálního fixačního a vymežujícího příslušenství. Návod k obsluze na tato příslušenství naleznete v separátní brožůře.

- Při jízdě s kočárkem po ulici dbejte pravidel bezpečnosti silničního provozu
- Neužívejte kočárek k jiným účelům, než ke kterým je určen
- Kočárek není určen k jízdě na schodišti.
- Neužívejte kočárek pro větší počet dětí, než pro jaký byl konstruován
- Nepoužívejte žádné příslušenství, které není dodáváno či schváleno výrobcem
- Při častém skládání a rozkládání kočárku je třeba zvlášť pečlivě dodržovat návod k použití, předejdete tím nestabilitě stopy kočárku. Při nedodržování návodu na skládání kočárku může dojít k zakřivení konstrukce
- V případě zjevné závady bránič bezpečnému používání výrobku (např. poškození podvozku, odpadlá část či jiné opticky viditelné vady, praskliny apod.) je třeba neprodleně přestat užívat výrobek a kontaktovat prodejce.
- Firma PATRON Bohemia a.s. nenese zodpovědnost za škody způsobené používáním jiných doplňků než dodávaných touto firmou
- Firma PATRON Bohemia a.s. nenese zodpovědnost za škody a nehody způsobené nesprávnou manipulací s kočárkem

NÁVOD K POUŽITÍ

1) Podvozek:

Rozložení podvozku (včetně sedačky):

Položte složený podvozek na kola. Rozepněte a uvolněte transportní pojistku rámu. Postavte se mezi zadní kola kočárku, uchopte vodítko a zatáhněte směrem nahoru (k sobě), dokud se s cvaknutím neuzamkne uzávěr vodítka. Tahem za vodítko směrem nahoru se ujistíte, že jsou oba uzávěry vodítka zajištěny (podvozek už nejde složit.). Stiskněte páčku náklonu sedačky, nastavte ji do požadované polohy, páčku uvolněte. Povolte páčku nastavení opěry zad, nastavte zárovňovací páčku do požadované polohy a utáhněte páčku. Uvolněte páčku nastavení úhlu podnožky, nastavte ji do požadované polohy a utáhněte páčku. Vyklopte stupačku a zajištěte suchý zip stupačky. Nasaďte hrazdičku, nasaďte a nastavte případné fixační doplňky. Kočárek je rozložen.

Složení kočárku (včetně sedačky):

Zabrzďte kočárek a odejměte hrazdičku. Uvolněte páčku nastavení úhlu podnožky a podnožku nastavte cca o 20° níž než je vodorovná poloha (obr.4). Uvolněte suchý zip zajištění stupačky a stupačku sklopte (obr.4). Povolte páčku nastavení zárovňovací opěrky a sklopte zárovňovací opěrku co nejvíce dopředu (doporučujeme před složením odejmout fixační doplňky, které brání maximálnímu složení), utáhněte páčku. Částečně rozepněte a přetáhněte boční chrániče rámu vzhůru přes uzávěry vodítka. Stiskněte páčku náklonu sedačky a překlote celou sedačku co nejvíce vpřed (obr.6). Přitáhněte uzávěry vodítka směrem nahoru a současně překlote vodítko k předním kolům. Zajištěte transportní pojistku podvozku. Kočárek je složený (obr.7).

Složení a rozložení samotného podvozku:

Složení - Zabrzďte kočárek, částečně rozepněte a přetáhněte boční chrániče rámu vzhůru přes uzávěry vodítka. Přitáhněte uzávěr vodítka směrem nahoru a současně překlote vodítko k předním kolům. Zajištěte transportní pojistku podvozku. Podvozek je složený.

Rozložení - postupujte v opačném sledu dle předchozího popisu.

Rozhraní sedačka-podvozek:

Odejmnutí sedačky:

Zabrzďte kočárek. Nadzvedněte pojistku zámku sedačky (9) a současně zatáhněte za zámeček sedačky (10) ve směru šipky (obr.8). Tím se uvolní sedačka ze zámku a můžete ji odejmout.

Nasazení sedačky ve směru jízdy:

Nasaďte sedačku na podvozek tak, aby úchyty zapadly přesně do příslušných zářezů, a síce nejdříve do předních (bez zámku) a pak do zadních (tlačte dolů, dokud nezacvaknou do zámku). Tahem za sedačku nahoru VŽDY zkontrolujte, zda je správně upevněna!

Nasazení sedačky proti směru jízdy:

Nasaďte sedačku na podvozek otočenou o 180° proti směru jízdy tak, aby úchyty zapadly přesně do příslušných zářezů, a síce nejdříve do předních (bez zámku) a pak zadních (tlačte dolů, dokud nezacvaknou do zámku). Tahem za sedačku nahoru VŽDY zkontrolujte, zda je správně upevněna.

Brzdy:

Pro zabrzžení kočárku sešlápněte plně směrem dolu páčky obou brzd u zadních kol (obr.9). Pro odbrzdění páčky nadzvedněte.

Aretače předních kol:

V případě potřeby lze zamezit otáčení předních kol kolem své osy: povytahněte aretační pojistku (15), pootočte s ní o 90°, aby výřezy zapadly do podélných drážek. Pak otáčejte plastovou vidlicí předního kola až aretační kolík zacvakne a kolo se uzamkne (obr.10).

Výškové nastavení vodítka:

Stiskněte současně obě tlačítka na vnitřních stranách kloubů vodítka (2), nastavte vhodnou výšku vodítka a tlačítka uvolněte. Vodítko se zajistí v nové pozici automaticky, uslyšíte zvuk zacvaknutí.

Hrazdička:

Pro odejmnutí hrazdičky (12) stlače oba kovové pojistné kolíky hrazdičky dovnitř trubek. Hrazdičku vysuňte směrem vzhůru. Při nasazování musí pojistné kolíky směřovat dopředu. Nasouvejte hrazdičku do příslušných trubek dokud nezacvaknou pojistné kolíky. Tahem za hrazdičku směrem vzhůru se ujistíte, že je správně upevněna.

2) Sedačka—nastavitelnost komponentů:

Nastavení náklonu sedačky:

U pravého bočního chrániče rámu rozepněte zip zespoda nahoru tak, aby se uvolnila páčka náklonu sedačky. Levou rukou pevně přidržte sedačku. Pravou rukou odjistěte páčku náklonu sedačky. Levou rukou nastavte požadovaný úhel sedačky. Následně páčku uvolněte. Zapněte zip pravého bočního chrániče rámu až na spodní okraj chrániče.

Nastavení hloubky sedáku:

Uvolněte potah sedáku nadzdvížením a uvolněním suchých zipů. Imbus-klíčem povolte dva šrouby na spodní straně sedáku (21, obr.2). Povolte také čtyři plastové matice na spodní straně sedáku (19, obr.2). Nastavte potřebnou hloubku sedáku. Následně utáhněte šrouby (imbus-klíčem) a také plastové matice (rukou). Navlékněte zpět potah sedáku.

Nastavení úhlu opěry zad:

Povolte páčku na zadní straně opěry zad (7, obr.1a3). Nastavte opěrku do požadované pozice a zajištěte utažením páčky. Případně

dreht Sie das Lenkrad um, bis der Lenkstopf einrastet (Abb.10).

Schieberhöhenverstellung:

Betätigen Sie beidseitig die Auslöseknöpfe der Rastergelenke (2), stellen die Höhe des Schiebers ein und lassen die Knöpfe los.

Haltebügel:

Um den Haltebügel (12) zu entnehmen, drücken Sie die beiden Sicherungsstifte und ziehen den Haltebügel heraus. Bei dem Aufsetzen müssen die Stifte nach vorne hinauslaufen. Stecken Sie den Haltebügel auf, bis der einrastet. Stellen Sie sicher, dass der Haltebügel ordentlich sitzt.

2) Sitzeinheit:

Sitzneigungseinstellung (Kantelung):

Öffnen Sie den Reißverschluss des Rahmenpolsters rechts von unten, so dass der Sitzneigungshebel frei ist. Mit der linken Hand halten Sie fest die Sitzeinheit und mit der rechten Hand betätigen Sie den Sitzneigungshebel. Kippen Sie den Sitz in die gewünschte Position und lassen den Hebel los. Schließen Sie den Reißverschluss zurück.

Sitztiefeinstellung:

Lösen Sie die Klettverschlüsse des Sitzbezugs, nehmen Sie ihn ab. Lösen Sie mit Inbusschlüssel die Stiftschrauben unter dem Sitz (Abb. 2, Pos.21). Lösen Sie ebenfalls vier Rändelmutter (Abb.2, Pos.19). Schieben Sie die Sitzplatte in die gewünschte Position und ziehen wieder alle Schrauben und Mutter nach. Setzen Sie den Sitzbezug wieder auf.

Rückenlehnenwinklereinstellung:

Lösen Sie den Klemmhebel auf der Rückenlehne (Abb.3, Pos.7). Stellen Sie den gewünschten Winkel ein und ziehen den Klemmhebel nach. Eventuell können Sie für bessere Manipulation auch den Reißverschluss des Rückenbezugs öffnen. Überprüfen Sie, ob die Rückenlehne eingerastet hat.

Rückenlehnenhöhenverstellung:

Lösen Sie den Rückenüberzug vorne und hinten. (Klettverschluss) Lösen Sie mit Inbusschlüssel zwei Stiftschrauben (Abb.3, Pos.5) und mit der Hand zwei Rändelmutter (Abb.1 und 3, Pos.7) Schieben Sie den Rückeneinschub in die gewünschte Position und schließen Sie wieder alle Schraubverbindungen. Setzen Sie den Rückenüberzug wieder auf.

Kniewinklereinstellung:

Lösen Sie den Klemmhebel unter der Sitzplatte (Abb.2, Pos.20). Verstellen Sie den Kniewinkel und ziehen den Klemmhebel nach.

Unterschenkellängeneinstellung:

Lösen Sie mit dem Inbusschlüssel zwei Stiftschrauben der Fußbank (Abb.1, Pos.22). Schieben Sie die Fußbank in die gewünschte Position und ziehen wieder die Schrauben nach.

Fußbrettwinklereinstellung:

Lösen Sie mit dem Inbusschlüssel zwei Stiftschrauben der Fußbank (Abb.11, Pos.23). Stellen Sie den Anschlagteil (Abb.11. Pos.24) so ein, dass beim Kippen des Fußbretts der gewünschte Knöchelwinkel erzielt wird. Nun ziehen Sie die Schrauben nach.

Sicherheitsklettverschluss des Fußbretts:

Sichern Sie mit Hilfe von Klettverschluss (Abb.11, Pos.25) das Fußbrett gegen das unerwünschte Kippen.

3) Bedienung des Rehawagens:

Einsteigen:

Arretieren Sie die Feststellbremse. Soweit möglich, lassen Sie eine andere Person den Rehawagen halten. Klappen Sie das Fußbrett hoch, lassen Sie nie das Kind mit seinem ganzen Gewicht auf das Fußbrett treten! Setzen Sie das Kind vorsichtig in den Rehawagen, legen Sie den Sicherheitsgurt bzw. andere Fixationen an, und stecken den Haltebügel auf. Klappen Sie das Fußbrett runter. Stellen Sie die Fußstütze, wenn nötig ein. Beachten Sie, damit das Kind immer bequem und richtig sitzt.

Aussteigen:

Arretieren Sie die Feststellbremse. Soweit möglich, lassen Sie eine andere Person den Rehawagen halten. Klappen Sie das Fußbrett hoch, lassen Sie nie das Kind mit seinem ganzen Gewicht auf das Fußbrett treten!

Öffnen Sie die Sicherheitsgurte bzw. Fixationen, nehmen den Haltebügel weg und heben Sie das Kind vorsichtig heraus.

Bordsteine und einzelne Stufen bewältigen:

Nach unten - Bringen Sie die Vorderräder an den Rand des Bordsteins, halten Sie die Handgriffe fest und lassen Sie die Vorderräder langsam den Bordstein herunter. Heben Sie den Schieber leicht an und lassen Sie auch die Hinterräder herunter.

Nach oben - Bringen Sie die Vorderräder an den Rand des Bordsteines. Ziehen Sie den Schieber aneinander und treten Sie zugleich die Räderachse und drücken Sie die mit dem Fuß auseinander, damit Sie die Vorderräder anheben. Platzieren Sie die Vorderräder über den Bordstein. Durch Zug an den Schiebegriff nach oben heben Sie die Hinterräder an und platzieren Sie die über den Bordstein. Stoßen Sie NIE den Bordstein mit Vorderrädern an! Dies kann Gestellschäden verursachen.

Stufen bewältigen:

- soweit vorhanden, benutzen Sie immer Rampen oder Aufzüge.
- wenn Sie die Stufen bewältigen müssen, muss der Rehawagen unbedingt von zwei Personen getragen werden.
- versuchen Sie nie den Rehawagen zu tragen, wenn Sie und Ihr Helfer nicht absolut sicher sind, die Kontrolle über den Rehawagen zu haben und das Gewicht mitsamt Insassen tragen zu können.
- machen Sie Pausen nach einzelnen Stufen, wenn Sie müde sind.
- beim Übertragen dürfen die Arme des Kindes nicht außerhalb des Rehawagens sein!
- heben Sie den Rehawagen nicht an Fußstütze und an Haltebügel an.

Stufen heruntergehen:

Halten Sie den Schiebegriff fest, positionieren Sie den Rehawagen rechtwinklig mit den Vorderrädern an der obersten Stufe, Ihr Helfer ergreift das Fahrgestell über die Vorderräder. Heben Sie den Rehawagen zusammen an, tragen vorsichtig herunter über, und stellen auf alle vier Räder (Abb. 15).

Stufen heraufbringen:

Halten Sie den Schiebegriff fest. Positionieren Sie den Rehawagen rechtwinklig mit den Hinterrädern zur untersten Stufe, Ihr Helfer ergreift das Fahrgestell über die Vorderräder, den Rehawagen heben Sie zusammen an, tragen vorsichtig herauf über, und stellen auf alle vier Räder (Abb. 15).

Überzug:

Der Überzug des Rehawagens ist abnehmbar und in der Hand waschbar. (Max. 40° C)

Rückenüberzug - setzen Sie den oberen Rand des Rückenbezuges auf die Rückenlehne an, ziehen Sie den unteren Rand durch die Lücke zwischen Sitz und Rücken durch, und schließen Sie den Klettverschluss hinten und vorne.

Sitzüberzug – setzen Sie ihn auf die Sitzplatte, drücken auf die Klettverschlüsse und legen auf die Hüftpelotten.

4) Grundausrüstung:

- abnehmbare und umkehrbare Sitzeinheit
- höhenverstellbare Rückenlehne
- Tiefe verstellbare Sitzbasis.
- Breite verstellbaren Sitz von FLEXI-Pads setzen (optional Ausrüstung).
- Sitzeinheit mit voll einstellbarer Neigungs-in-Raum-Funktion
- voll verstellbare Rückenlehne
- Winkel und Höhe verstellbare Fußstütze
- Winkel einstellbar Fußplatte
- 175/265 mm Vollräder
- abnehmbare Haltegriff mit Abdeckung
- höhenverstellbare ergonomischen Lenker
- Polsterung mit reflexive Sicherheitszeichen
- Rahmenfarben und Deck Muster gemäß der aktuelles Angebot

5) Extras:

Zum Produkt werden diverse Zubehöre und Fixationen angeboten. Eine Bedienungsanleitung für jeweiliges Zubehör finden Sie in einer separaten Broschüre.

PFLEGEHINWEISE

Ihr Rehawagen wird Ihnen beim Einhalten der unten angegebenen Anweisungen lange problemlos dienen, ohne dass Sie ihn in Ihrer Fachwerkstatt reparieren lassen müssen.

- Prüfen Sie regelmäßig den Klappmechanismus und seine Sicherung, Verriegelung des Sicherheitsbügel, Adapter, Verbindungen und Fußstütze um sicherzugehen, dass sie sicher und voll intakt sind.
- Bremsen, Reifen und Überzug sind Verschleißteile und sollten, wenn nötig, von Ihrer Fachwerkstatt ersetzt werden.
- Wir empfehlen den Rehawagen alle 12 Monate von einem bewährten Sanitätshaus/einer Fachwerkstatt überprüfen zu lassen.
- Wir empfehlen, dass nach 24 Monaten eine Service-Abteilung besuchen.
- Sollte der Rehawagen beschädigt sein, oder eine Reparatur notwendig sein, wenden Sie sich an Ihren Fachhändler.
- Alternativen steht Ihnen PATRON Deutschland GmbH für Produktinformationen zur Verfügung.
- Es sollen nur Ersatzteile PATRON Deutschland GmbH verwendet werden.
- Dreh- und Schiebeteile schmieren Sie regelmäßig mit Spray-Schmiermittel (z.B. WD 40), minimal jede sechs Monate, benutzen Sie nie Öl oder Fettschmiermittel. Beachten Sie, damit Sie nicht zu viel Schmiermittel benutzen (dies verursacht eine Schmutzenträgung zwischen Rotations-/Schiebeteile). Überflüssiges Schmiermittel wischen Sie ab.
- Der Rehawagen sollte sich immer leicht zusammen- und ausfalten lassen. Sollte dies nicht der Fall sein, lesen Sie bitte noch einmal die betreffenden Absätze der Bedienungsanleitung nach.
- Prüfen Sie regelmäßig den Reifendruck.
- Das Fahrgestell, Plastikteile und Räder können mit einem Schwamm, warmem Wasser und einem milden Reinigungsmittel abgewaschen werden.
- Der Bezug kann mit nassem Lappen abgewischt, oder bei max. 40° C in der Hand gewaschen werden.
- Benutzen Sie keine Poliermittel, Ammoniak-, Chlorid- oder Alkoholhaltige Reinigungsmittel.
- Nachdem Ihr Rehawagen feucht wurde, wischen Sie alles mit einem weichen Stofflappen ab und stellen Sie den Rehawagen komplett aufgebaut an einem warmen und trockenen Ort zum Abtrocknen.
- Lagern Sie den Rehawagen an einem warmen und trockenen Ort. Die Temperatur sollte 5–20° C sein.
- Überprüfen Sie und ziehen Sie die Verschraubungen regelmäßig nach.
- Wenn die Steuerleitungen (Bremsen, Teleskope, Tilt) verwendet sind, überprüfen Sie die regelmäßig und wenn erforderlich stellen Sie die ein und schmieren Sie die.

BEMERKUNGEN:

Technische Änderungen an den Produkten der PATRON Deutschland GmbH sind vorbehalten.

SCHEMA - BESCHREIBUNG

- | | |
|---|---|
| 1. Schieber | 16. Hinterrad |
| 2. Rastergelenk | 17. Feststellbremse |
| 3. Klappmechanismus | 18. Korbverankerungen |
| 4. Rückenlehne | 19. Rändelmutter für Hüftpelottenverstellung |
| 5. Inbusschraube für Rückenhöhenverstellung | 20. Klemmhebel für Kniewinkelverstellung |
| 6. Rändelmutter für Rückenhöhenverstellung | 21. Inbusschraube für Sitztiefenverstellung |
| 7. Klemmhebel für Rückenwinkelverstellung | 22. Inbusschraube für Unterschenkelängenverstellung |
| 8. Dachadapter | 23. Inbusschraube für Knöchelwinkelverstellung |
| 9. Verriegelungssicherung | 24. Anschlagteil der Knöchelwinkelverstellung |
| 10. Sitzadapterverriegelung | 25. Sicherheitsklettverschluss der Fußplatte |
| 11. Sitzwinkelhebel | 26. Fußplatte |
| 12. Haltebügel | 27. Stoßschutz (Rahmenpolster) |
| 13. Fußbank | 28. Begrenzungsplatte |
| 14. Lenkrad | 29. Transportsicherung |
| 15. Lenkstop | |

Vážení zákazníci,

TOM 5 je zdravotní kočárek nové generace, určený ke krátkodobému i dlouhodobému pobytu invalidních dětí. Základem kočárku je nově vyvinutý podvozek z lehkých hliníkových slitin, zaručující nízkou hmotnost a snadnou manévrovatelnost. Jeho technické řešení umožňuje velkou variabilitu v nastavení sedačky, vodítka i podnožky a také použití mnoha fixačních doplňků. Proto je vhodný pro děti s různým stupněm postižení. Pokud si nebudete jisti v zacházení s tímto výrobkem, obraťte se s důvěrou na prodejce nebo servisní středisko.



..... **VAROVÁNÍ:**

① **UPOZORNĚNÍ! Jakékoli břemeno (brašna, ...) připevněné k rukojeti ovlivňuje stabilitu kočárku!**

② **Vždy použijte boční chrániče rámu řádně připevněné!**

③ **Doporučený tlak v pneumatikách: 230 / 230 kPa**

⑥ **Vždy používejte suchý zip zajištění stupačky řádně připevněný!**



.....**maximální nosnost výrobku.**



.....**hmotnost výrobku**

UPOZORNĚNÍ! Při nastavování kočárku držte prsty mimo pohyblivé části mechanismu!

UPOZORNĚNÍ! Ponechat dítě bez dozoru může být nebezpečné

UPOZORNĚNÍ! Před použitím se přesvědčte, že všechna zajišťovací zařízení jsou zapojená.

UPOZORNĚNÍ! Zkontrolujte, zda připevňovací zařízení sedačky je před použitím řádně připojeno

UPOZORNĚNÍ! Sedačka není vhodná pro dítě mladší 6 měsíců

VAROVÁNÍ! Tento výrobek není vhodný pro běhání a jízdu na bruslích

POZOR! Před použitím si pozorně přečtěte návod k použití a uschovejte jej pro pozdější nahlédnutí. Bezpečnost dítěte může být ohrožena, pokud nebudete postupovat podle návodu

BEZPEČNOST A OCHRANA

- Doprovozná osoba musí být obeznámena s instrukcemi uvedenými v návodu
- Kočárek může být používán jen na doporučení lékaře
- Před jízdou zkontrolujte zda dítě sedí pohodlně a zda se jeho oděv ani jiná textilie nemůže dostat do kontaktu s koly kočárku
- Kočárek nesmí být používán jako sedačka pro jízdu ve vozidle nebo autobuse
- Zajistěte, aby se dítě při nastavování kočárku nedostalo do styku s pohyblivými částmi a nemohlo se zranit
- Při nastavování náklonu zádové opěrky musí obsluha jednat tak, aby nedošlo k náhlému sklopení opěrky
- Směr jízdy sedačky může být změněn jen v případě, že dítě nesedí v kočárku
- Nedovolte dítěti, aby nastupovalo a vystupovalo z kočárku bez pomoci doprovodné osoby
- Při nasedání a vystupování z kočárku musí být kočárek vždy zabrzděn
- Vždy se ujistěte, že jsou všechny fixační doplňky, bezpečnostní hrazdička a ostatní příslušenství správně připevněny a zajištěny
- Nestoupejte na stupačku
- Kočárek musí být zabrzděn vždy, když není v pohybu
- Překonávání obrubníku nejdříve vyzkoušejte s prázdným kočárkem
- Doprovozná osoba si musí být vědoma nebezpečí požáru; v budovách se informujte o umístění nouzového východu a o evakuačním plánu budovy
- Nenechte dítě, aby si hrálo s kočárkem, mohlo by dojít ke zranění
- Jízde s kočárkem vždy věnujte dostatečnou pozornost, abyste se vyhnuli nehodám, které by se mohly při případné nepozornosti přihodit
- Nepřetěžujte kočárek, při přetížení lůžka, sedačky, tašky, nebo koše by mohlo dojít k narušení stability kočárku
- Při manipulaci s kočárkem dávejte pozor, abyste nezranili sebe nebo dítě
- Pro překonání překážek použijte nájezdovou rampu nebo výtah, když je to možné
- Kočárek musí přenášet vždy nejméně dvě osoby
- Kočárek nikdy nepřepnešete, pokud si vy a váš pomocník nejste jisti, že je i s dítětem bezpečně přenesete